

ELETTROPOMPE CENTRIFUGHE BIGIRANTE

in ghisa

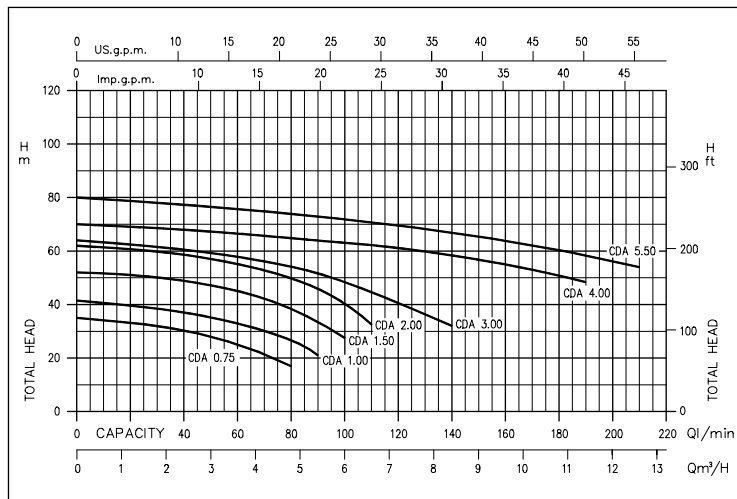

CURVE DI PRESTAZIONE (secondo ISO 9906 Allegato A)



SIGLA IDENTIFICATIVA

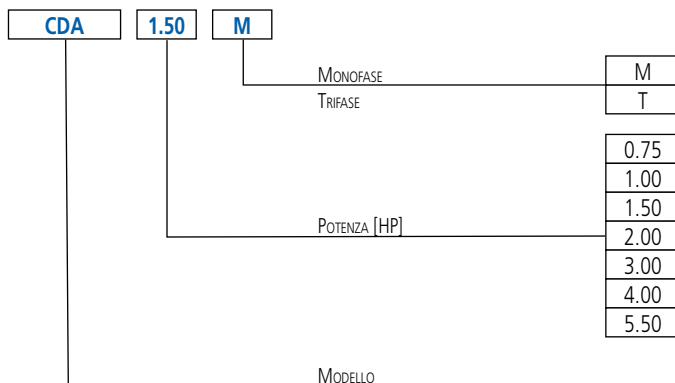

Elettropompe centrifughe bigirante in ghisa.

APPLICAZIONI

- Pressurizzazione di impianti domestici
- Piccola irrigazione
- Movimentazione di liquidi non aggressivi ad uso civile ed industriale
- Impianti di lavaggio
- Lavaggio veicoli

PECULIARITÀ TECNICHE

- Disponibili con girante in ottone (CDA 0.75 M GO, CDA 1.00 M GO)
- Possono essere inserite in macchinari ad uso industriale

DATI TECNICI POMPA

- Pressione massima di esercizio 6 bar per CDA 0.75 - 1.00, 10 bar per il resto della gamma
- Temperatura massima del liquido 40°C per CDA 0.75 - 1.00, 90°C per il resto della gamma
- Attacco aspirazione G1 per CDA 0.75 - 1.00, G1¼ per CDA 1.50 - 2.00 - 3.00, G1½ per CDA 4.00 - 5.50
- Attacco mandata G1 per CDA 0.75 - 1.00 - 1.50 - 2.00 - 3.00, G1¼ per CDA 4.00 - 5.50

DATI TECNICI MOTORE

- Motori ad alta efficienza energetica IE2 e IE3 a partire da 0,75kW
- Motore asincrono 2 poli autoventilato
- Classe di isolamento F
- Grado di protezione IP44
- Tensione monofase 230V ± 10% 50Hz, tensione trifase 230/400V ± 10% 50Hz
- Condensatore permanentemente inserito e protezione termooamperometrica a riarmo automatico incorporata per il motore monofase
- Protezione a cura dell'utente per la versione trifase

MATERIALI

- Corpo pompa in ghisa
- Tenuta meccanica in Ceramica/Carbone/NBR
- Girante in PPE+PS rinforzato con fibre di vetro per CDA 0.75 - 1.00, in ottone per il resto della gamma
- Albero in AISI 303 per CDA 0.75 - 1.00 - 1.50 - 2.00 - 3.00, in AISI 304 per CDA 4.00 - 5.50
- Supporto in alluminio per CDA 0.75 - 1.00, in ghisa per il resto della gamma
- Disco porta tenuta in AISI 304 per CDA 0.75 - 1.00, in ghisa integrato sul supporto motore per il resto della gamma

ACCESSORI (Su richiesta)

- Quadri elettrici
- Vasi
- Galleggianti
- Pressostati
- Presscomfort - Regolatore di pressione
- E-power - Sistema di controllo a velocità variabile
- E-drive - Variatore di frequenza

ELETTROPOMPE CENTRIFUGHE BIGIRANTE

in ghisa

TABELLA PRESTAZIONI

Modello		P ₂		Q=Portata												
Monofase 230V	Trifase 230/400V	[HP]	[kW]	l/min	20	40	50	80	90	100	110	140	170	190	210	
				m ³ /h	1,2	2,4	3	4,8	5,4	6	6,6	8,4	10,2	11,4	12,6	
				H=Prevalenza [m]												
CDA 0.75 M	CDA 0.75 T	0,75	0,55	33,0	30,2	27,9	17,0	-	-	-	-	-	-	-	-	
CDA 1.00 M	CDA 1.00 T	1	0,75	39,5	37,0	35,2	27,0	21,0	-	-	-	-	-	-	-	
CDA 1.50 M	CDA 1.50 T	1,5	1,1	50,8	48,8	47,1	38,4	33,4	27,5	-	-	-	-	-	-	
CDA 2.00 M	CDA 2.00 T	2	1,5	60,5	58,6	56,9	49,8	46,5	40,3	32,5	-	-	-	-	-	
-	CDA 3.00 T	3	2,2	-	60,5	59,3	54,1	51,6	48,4	44,6	32,0	-	-	-	-	
-	CDA 4.00 T	4	3	-	-	67,0	64,8	63,9	62,5	62,0	58,0	53,5	48,0	-	-	
-	CDA 5.50 T	5,5	4	-	-	76,5	73,9	72,9	71,8	70,5	66,8	62,0	58,3	54,0	-	

DIMENSIONI



TABELLA DIMENSIONI

Modello	A		B		C		D		E		F		H		H1		H2		Dimensioni [mm]		V		W		S		DNA		DNM		Peso	
	[1]*	[1]*	[1]*	[1]*	[1]*	[1]*	[1]*	[1]*	[1]*	[1]*	[1]*	[1]*	[1]*	[1]*	[1]*	[1]*	[1]*	[1]*	[1]*	[1]*	[1]*	[1]*	[1]*	[1]*	[1]*	[1]*	[1]*	[1]*	[1]*	[1]*	[1]*	
CDA 0.75M	183	336,3	-	179,8	-	8,3	73	9	227	97	130	-	-	198,0	42	40	140	180	57,5	PG11	-	-	6,8	9,5	G1	G1	13,8	-	-	-	-	
CDA 0.75T	183	336,3	-	179,8	-	8,3	73	9	227	97	130	197,5	-	-	42	40	140	180	57,5	-	PG11	-	-	6,8	9,5	G1	G1	13,8	-	-	-	-
CDA 1.00M	183	336,3	-	179,8	-	8,3	73	9	227	97	130	-	-	198,0	42	40	140	180	57,5	PG11	-	-	6,8	9,5	G1	G1	15	-	-	-	-	-
CDA 1.00T	183	336,3	336,3	179,8	179,8	8,3	73	9	227	97	130	197,5	197,5	-	42	40	140	180	57,5	-	PG11	M16x1,5	6,8	9,5	G1	G1	15	15	-	-	-	-
CDA 1.50M	209	407,8	-	218,3	-	8,3	86	9	265	110	155	-	-	242,0	48	40	155	195	65,5	PG13,5	-	-	12,3	9,5	G1¼	G1	24,2	-	-	-	-	-
CDA 1.50T	194	394,8	419,8	218,3	218,3	8,3	86	9	265	110	155	224,0	224,0	-	48	40	155	195	65,5	-	PG11	M20x1,5	12,3	9,5	G1¼	G1	24,9	25,8	-	-	-	-
CDA 2.00M	209	410,8	-	218,3	-	8,3	86	9	265	110	155	-	-	242,0	48	40	155	195	65,5	PG13,5	-	-	12,3	9,5	G1¼	G1	26	-	-	-	-	-
CDA 2.00T	194	408	420,5	218,3	218,3	8,3	86	9	265	110	155	224	224	-	48	40	155	195	65,5	-	PG11	M20x1,5	12,3	9,5	G1¼	G1	27,1	28	-	-	-	-
CDA 3.00T	194	410,8	423,3	218,3	218,3	8,3	86	9	265	110	155	224	224	-	48	40	155	195	65,5	-	PG11	M20x1,5	12,3	9,5	G1¼	G1	25,8	26,7	-	-	-	-
CDA 4.00T	228	461,5	494,5	225,3	262,5	12,0	95,5	12	308,5	133,5	175	264,5	259,5	-	57	50	180	230	71,5	-	G1½	M20x1,5	12	12	G1½	G1¼	46,8	46,8	-	-	-	-
CDA 5.50T	228	508	508	225,3	225,3	12,0	95,5	12	308,5	133,5	175	264,5	264,5	-	57	50	180	230	71,5	-	G1½	M20x1,5	12	12	G1½	G1¼	52	52	-	-	-	-

[1]= Solo trifase
[2]= Solo monofase
* Solo per modelli con motore IE3

ELETTROPOMPE CENTRIFUGHE BIGIRANTE

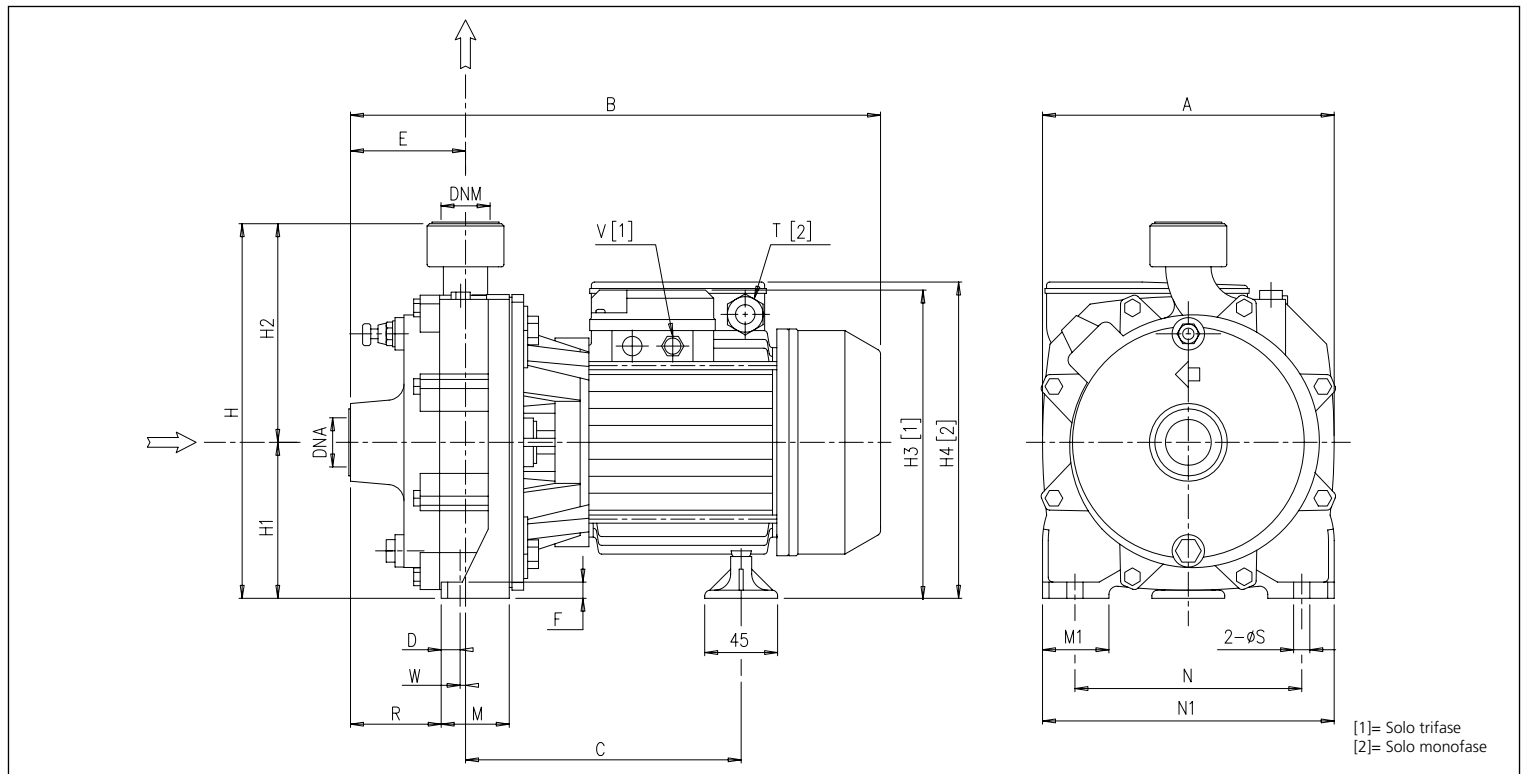
in ghisa

VISTA IN SEZIONE



TABELLA MATERIALI

Rif.	Nome	Materiale	Rif.	Nome	Materiale
1	Corpo pompa	Ghisa	23	Condensatore [2]	-
2	Corpo pompa	Ghisa	24	Tappo carico	Ottone
3	Supporto motore	[3]	25	Tappo scarico	Ottone
4	Disco porta tenuta	[4]	26	Anello OR	NBR
6	Albero	[5]	27	Guarnizione corpo pompa	Fibra di cellulosa
7	Girante	[6]	28	Anello OR	NBR
8	Girante	[6]	29	Disco intermedio	Ghisa
11	Tenuta meccanica	Ceramica/Carbone/NBR	30	Distanziale tenuta	Ottone
12	Cassa motore	-	32	Linguetta	AISI 316
13	Coperchio motore	Alluminio	34	Dado girante [7]	AISI 304
14	Ventola	PP	35	Valvola di spurgo	Ottone
15	Copriventola	Fe P04 Zincato	42	Piedino	PP
16	Morsettiera	-	52	Scatola portacondensatore [2]	ABS
17	Coprimorsettiera [1]	Alluminio	53	Coperchio scatola portacondensatore [8]	ABS
18	Anello paraspruzzi	NBR	75	Rondella	Alluminio
19	Cuscinetto (lato pompa)	-	76	Rondella	Alluminio
20	Cuscinetto (lato motore)	-	110	Motoprotettore [9]	-
21	Anello compensatore	Acciaio C70	200	Vite (corpo pompa)	Zn acciaio Cl. 8.8 ISO 898-1
22	Tirante	Fe 42 Zincato			

[1]= Solo per trifase

[2]= Solo per monofase

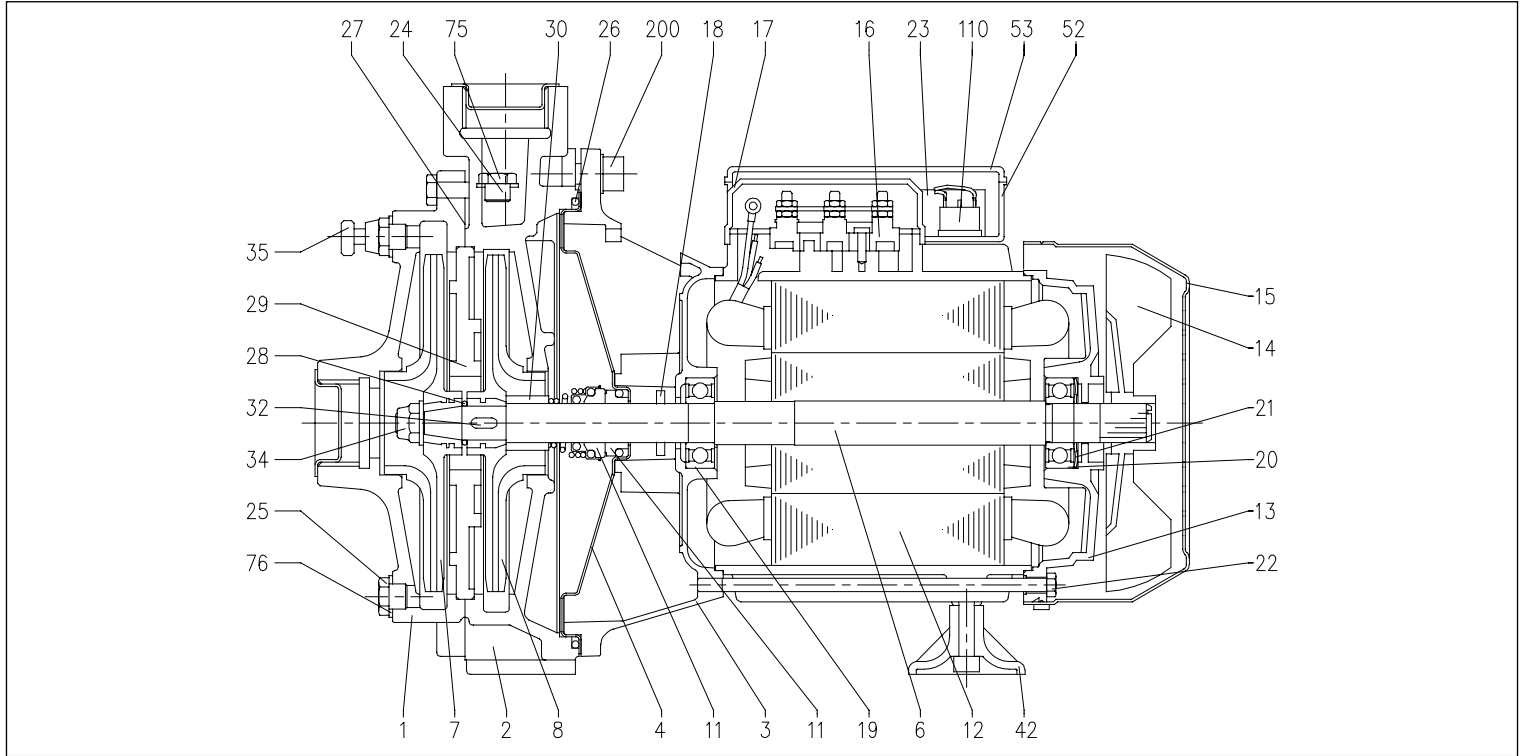
[3]= Alluminio per CDA 0.75 - 1.00, ghisa per il resto della gamma

[4]= AISI 304 per CDA 0.75 - 1.00, ghisa integrato sul supporto motore per il resto della gamma per il resto della gamma

[5]= AISI 303 (parte in contatto con il liquido) per CDA 0.75 - 1.00 - 1.50 - 2.00 - 3.00, AISI 304 (parte in contatto con il liquido) per il resto della gamma

[6]= PPE+PS rinforzato con fibre di vetro per CDA 0.75 - 1.00, ottone per il resto della gamma

[7]= Solo per la versione con girante in ottone

[8]= Con guarnizione in NBR solo per i modelli CDA 0.75 - 1.00 monofase

[9]= Solo per le versioni CDA 1.50 - 2.00 monofase

ELETTROPOMPE CENTRIFUGHE BIGIRANTE

in ghisa

TENUTA MECCANICA



TABELLA MATERIALI

Rif.	Nome	Materiale
A	Parte rotante	Ceramica
B	Parte fissa	Carbone
C	Anello OR	NBR
D	Anello OR	NBR
E	Anello OR	NBR
F	Molla	AISI 316
G	Struttura/telaio	AISI 304

DIMENSIONI

Monofase	Trifase	ØA	ØB	C
CDA 0.75 M	CDA 0.75 T	15	26	29
CDA 1.00 M	CDA 1.00 T	15	26	29
CDA 1.50 M	CDA 1.50 T	18	30,9	32
CDA 2.00 M	CDA 2.00 T	18	30,9	32
-	CDA 3.00 T	18	30,9	32
-	CDA 4.00 T	20	30,9	33
-	CDA 5.50 T	20	30,9	33

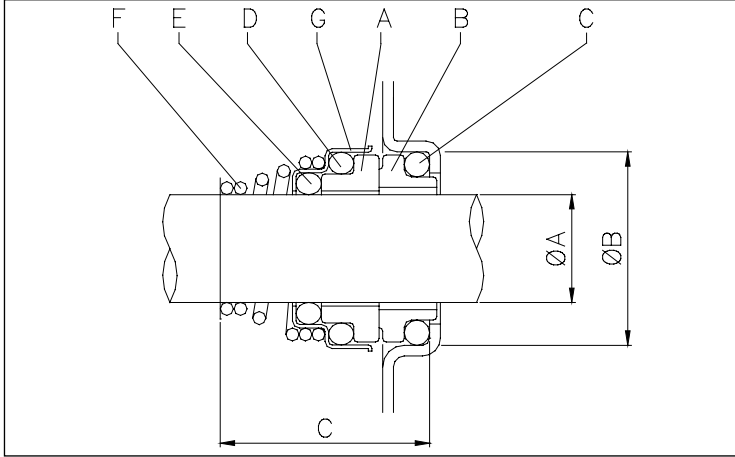
TABELLA DATI ELETTRICI

Modello		P ₂		Efficienza		Condensatore Monofase		Efficienza (%) Trifase			P ₁		Corrente Assorbita [A]		
Monofase 230V	Trifase 230/400V	[HP]	[kW]	Monofase	Trifase	µF	V _c	50%	75%	100%	Monofase [kW]	Trifase [kW]	Monofase 230V	Trifase 230V	Trifase 400V
CDA 0.75 M	CDA 0.75 T	0,55	0,75	-	-	16	450	-	-	-	1,1	1,05	5,0	3,4	2,0
CDA 1.00 M	CDA 1.00 T	0,75	1	-	IE2	20	450	77,2	80,9	81,3	1,38	1,13	6,1	3,4	2,0
-	CDA 1.00 T	0,75	1	-	IE3	-	-	80,9	82,3	82,1	-	0,91	-	3,0	1,7
CDA 1.50 M	CDA 1.50 T	1,1	1,5	-	IE2	40	450	79,7	82,5	83,0	1,85	1,80	8,6	5,5	3,2
-	CDA 1.50 T	1,1	1,5	-	IE3	-	-	83,0	85,8	85,6	-	1,77	-	5,8	3,3
CDA 2.00 M	CDA 2.00 T	1,5	2	-	IE2	40	450	80,3	83,4	83,8	2,35	2,25	10,8	7,8	4,5
-	CDA 2.00 T	1,5	2	-	IE3	-	-	84,2	86,8	86,9	-	2,01	-	7,1	4,1
-	CDA 3.00 T	2,2	3	-	IE2	-	-	83,0	84,4	83,8	-	2,74	-	8,5	4,9
-	CDA 3.00 T	2,2	3	-	IE3	-	-	86,2	87,0	86,0	-	2,55	-	8,2	4,7
-	CDA 4.00 T	3	4	-	IE2	-	-	83,1	86,3	86,8	-	4,10	-	12,5	7,2
-	CDA 4.00 T	3	4	-	IE3	-	-	85,9	87,5	87,1	-	3,44	-	11,1	6,4
-	CDA 5.50 T	4	5,5	-	IE2	-	-	84,3	87,2	87,8	-	4,56	-	15,1	8,7
-	CDA 5.50 T	4	5,5	-	IE3	-	-	85,8	88,3	88,4	-	4,52	-	15,1	8,7

TABELLA DATI RUMOROSITÀ

Modello		P ₂		L _{pa} - dB(A)*
Monofase 230V	Trifase 230/400V	[HP]	[kW]	
CDA 0.75 M	CDA 0.75 T	0,75	0,55	<70
CDA 1.00 M	CDA 1.00 T	1	0,75	
CDA 1.50 M	CDA 1.50 T	1,5	1,1	
CDA 2.00 M	CDA 2.00 T	2	1,5	
-	CDA 3.00 T	3	2,2	
-	CDA 4.00 T	4	3	
-	CDA 5.50 T	5,5	4	

* Valore medio di rumorosità rilevato a distanza di 1 m dall'elettropompa.
Tolleranza ± 2,5 dB.